

# Signet 515/2536 Sensor de Flujo de Rueda de Paletas, Rotor-X

## Instrucciones para todas las versiones de los modelos: 515/8510-XX y 2536/8512-XX

Spanish



3-0515.090

E 8/04 Spanish

### ¡ADVERTENCIA!



#### INSTRUCCIONES DE SEGURIDAD

1. Despresurizar el sistema y ventilarlo antes de instalar o desmontar este producto.
2. Confirmar la compatibilidad química antes de utilizar este producto.
3. No exceder los valores máximos especificados de temperatura y presión.
4. Utilizar gafas de seguridad y careta durante los procedimientos de instalación y servicio.
5. No modificar el montaje del producto.



## 1. Especificaciones

### General Data

Margen de Velocidad de Flujo: 515: 0,3 a 6 m/s (1 a 20 pies/s)  
2536: 0,1 a 6 m/s (0,3 a 20 pies/s)

Margen de Tamaño de Tubo: DN15 a DN1000 (0,5 a 36 pulg.)

Capacidad lineal: ±1% de margen completo

Capacidad de repetición: ±0,5% de margen completo

Longitud de Cable: 7,6 m (25 pulg.) estándar  
515: 60 m (200 pulg.) máximo  
2536: 305 m (1000 pulg.) máximo

Tipo de cable: Cable blindado trenzado de dos conductores (22 AWG)

Número mínimo de Reynolds requerido: 4500

Material de la tapa: Polipropileno con relleno de vidrio  
515: Rojo  
2536: Azul

#### Materiales mojados:

- Cuerpo del sensor: Polipropileno relleno de vidrio (negro) o PVDF (natural)
  - Juntas tóricas (sellos "O"): FPM (estándar) o EPDM o FFKM
  - Pasador: Titanio o Hastelloy-C o PVDF; (hay disponibilidad de otros materiales opcionales)
  - Rotor: PVDF negro o PVDF natural; opcional: Tefzel® con o sin manguito de Fluoralloy B®
- Peso de embarque:
- |      |                       |
|------|-----------------------|
| -X0  | 0.454 kg (1 pulg.)    |
| -X1  | 0.476 kg (1.04 pulg.) |
| -X2  | 0.680 kg (1.50 pulg.) |
| -X3  | 0.794 kg (1.75 pulg.) |
| -X4  | 0.850 kg (1.87 pulg.) |
| -X5  | 1.0 kg (2.20 pulg.)   |
| 3519 | 1.3 kg (2.86 pulg.)   |

### Sensor 515

Señal:

- Frecuencia: 19.7 Hz por m/s nominal (6 Hz por pie/s)
- Amplitud: 3.3 V p/p por m/s nominal (1 V p/p por pie/s)
- Impedancia de Fuente: 8 kΩ

### Sensor 2536

Señal:

- Frecuencia: 49 Hz por m/s nominal (15 Hz por pie/s nominal)
- Voltaje de alimentación: 3,3 a 24 VCC regulada
- Corriente de voltaje: <1,5 mA @ 3,3 - 6 VCC, <20 mA @ 6 - 24 VCC
- Tipo de salida: Transistor de colector abierto, hundimiento
- Corriente de salida: 10 mA máx.

### Condiciones de fluidos

Regímenes nominales de temperatura/presión del sensor del rotor X:

Cuerpo de polipropileno:

- 12,5 bar (180 lb/pulgada<sup>2</sup>) máx. @ 20°C (68°F)
- 515: 1,7 bar (25 lb/pulg<sup>2</sup>) máx. a 90°C (194°F)
- 2536: 1,7 bar (25 lb/pulgada<sup>2</sup>) máx. @ 85°C (185°F)

Estructura PVDF:

- 14 bar (200 lb/pulg<sup>2</sup>) máx a 20°C (68°F)
- 515: 1,7 bar (25 lb/pulg<sup>2</sup>) máx a 100°C (212°F)
- 2536: 1,7 bar (25 lb/pulgada<sup>2</sup>) máx. @ 85°C (185°F)

## Dimensiones

### Sensor 515/2536

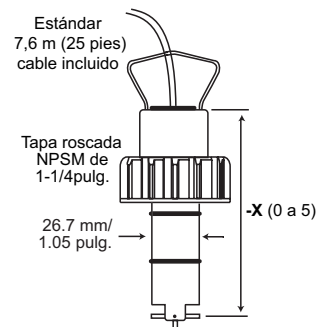

Tamaño de tuberías:

1/2 a 4 pulg.	-X0 = 104 mm/4.1 pulg.
5 a 8 pulg.	-X1 = 137 mm/5.4 pulg.
10 pulg. o mayor	-X2 = 213 mm/8.4 pulg.
1/2 a 4 pulg.	-X3 = 297 mm/11.7 pulg.
5 a 8 pulg.	-X4 = 332 mm/13.1 pulg.
10 pulg. o mayor	-X5 = 408 mm/16.1 pulg.

Longitudes de Wet-Tap

### Sensor integral 8510-XX/8512-XX mostrado con transmisor y kit de adaptador integral (se vende por separado)

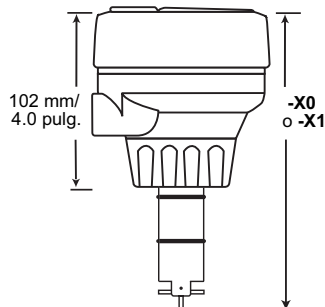

-X0 = 152 mm/6.0 pulg.  
-X1 = 185 mm/7.3 pulg.

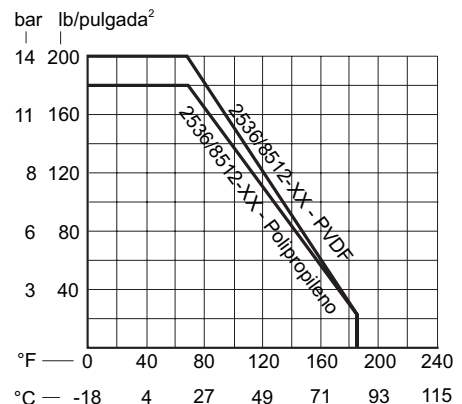
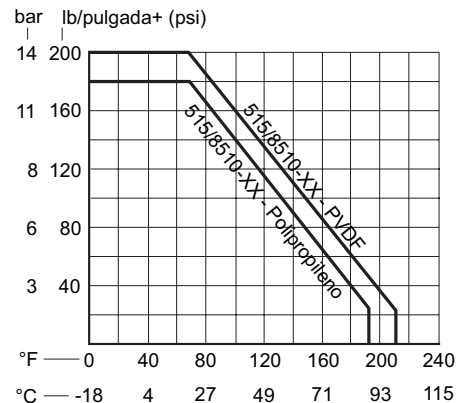

### Normas y certificados de aprobación

- Fabricado bajo norma ISO 9001 y ISO 14001
- CE
- Únicamente 515: FM Clase I, II, III/Div. I/Grupos A-G

## 2. Ubicación de Pieza de Unión

Requisitos recomendados de montaje de corriente arriba/corriente abajo del sensor

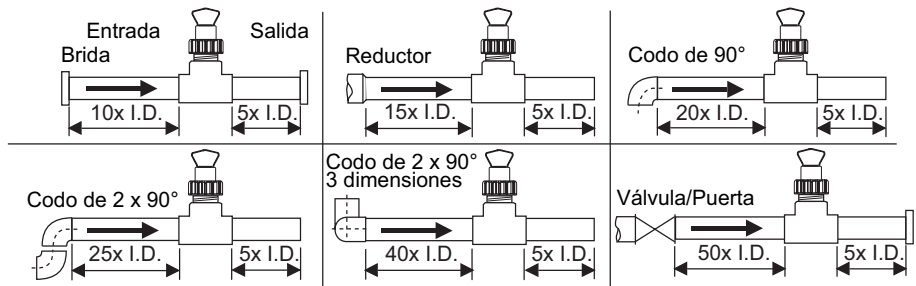

## 3. Posición del Montaje del Sensor

- Disposición horizontal del tubo: Monte el sensor en posición derecha (0°) para lograr el mejor rendimiento. Monte a un máximo de 45° cuando hayan burbujas de aire (el tubo debe estar lleno). No monte en la parte inferior del tubo cuando encuentre sedimentos.
- Disposición vertical del tubo: El sensor puede montarse en cualquier orientación. Se prefiere un flujo ascendente para garantizar el llenado del tubo.

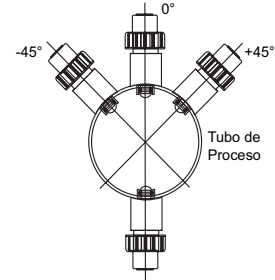

## 4. Instalación del sensor estándar

- Lubrique los anillos o juntas O del sensor con un lubricante de silicona (por ej., el compuesto de silicona de GE, #GE32, o similar). No use ningún lubricante a base de petróleo que pueda dañar las juntas O.



Figura A

- Acouple una rosca de la tapa del sensor y luego haga girar el sensor hasta que la pestaña de lineación entre en la ranura de la pieza de encaje. Ajuste la tapa del sensor manualmente. NO utilice ningún tipo de herramienta para ajustar la tapa del sensor o las roscas pueden dañarse, veáse Figura B.

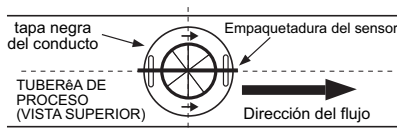

Figura B

- Mediante una torsión o traslado, baje el sensor a la pieza de encaje y asegúrese de que las flechas de instalación en la tapa negra señalan la dirección de flujo, veáse Figura A.

## 5. Cableado del sensor

### Notas técnicas

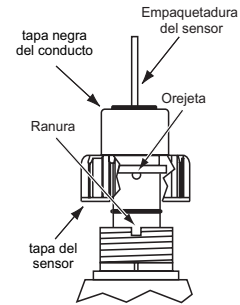
- Utilice cables blindados trenzados de dos conductores como cables de extensión.
- Debe mantener la protección del cable a lo largo del empalme del cable.
- Consulte el manual del instrumento para información específica sobre el cableado.

Conexiones del sensor 2536 a instrumentos de otras marcas

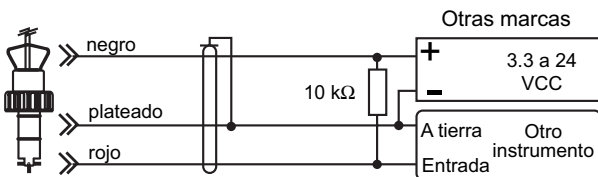

- La energía de CC del sensor proviene del instrumento +GF+ SIGNET. Es posible que se requiera una resistencia elevadora de 10 KΩ para instrumentos de fabricantes diferentes a Signet.

Conexiones del sensor 515 a instrumentos Signet

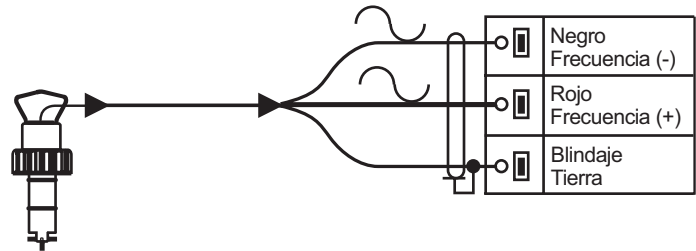

Conexiones del sensor 2536 a instrumentos Signet

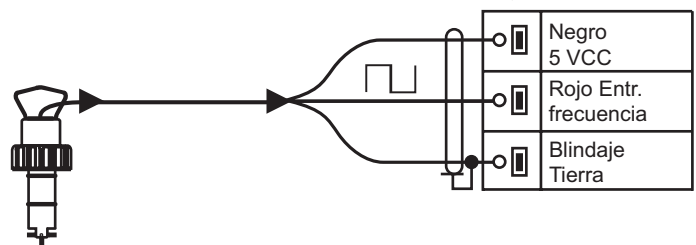

## 6. Procedimiento de reemplazo del rotor

- Para extraer el rotor inserte un destornillador pequeño entre el rotor y la oreja del sensor.
- De vuelta la hoja del destornillador para curvar la oreja hacia afuera lo suficiente como para sacar un extremo del rotor y del eje. ¡NO doble la oreja más de lo necesario! Si se rompe, no se puede reparar el sensor!
- Instale el nuevo rotor. Para ello, inserte una punta del pasador en el agujero, seguidamente doble la oreja opuesta hacia adentro, lo suficiente como para deslizar el rotor y encajarlo en su sitio.

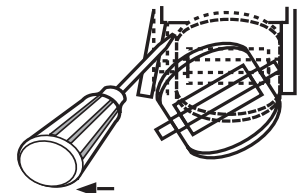

## 7. Factores K

El factor K es el número de impulsos que genera un sensor por cada unidad de líquido que pasa por el sensor. En las tablas de abajo se muestran los factores K para agua (en unidades de galones norteamericanos [EE. UU.] y litros). Por ejemplo, en una tubería de PVC de 1 pulg., la 515 rueda de paletas genera 174.67 impulsos por galón de agua que pasa por el rotor. Los factores K mostrados son para tuberías de tamaños de hasta 12 pulg. (Para tuberías mayores de 12 pulg., consulte con el distribuidor de Signet de su localidad).

TUBO TAMANO (PULG.)	TIPO DE ENCAJE	515/8510-XX		2536/8512-XX	
		GAL. (EE.UU.)	LITROS	GAL. (EE.UU.)	LITROS
<b>TUBOS PVC EN T SCH 80 PARA TUBO PVC SCH 80</b>					
1/2	PV8T005	480.19	126.87	991.71	262.01
3/4	PV8T007	257.72	68.090	545.14	144.03
1	PV8T010	174.67	46.148	352.44	93.114
1-1/4	PV8T012	83.390	22.032	177.18	46.812
1-1/2	PV8T015	58.580	15.477	117.85	31.137
2	PV8T020	32.480	8.5812	66.739	17.633
2-1/2	PV8T025	21.833	5.7683	42.994	11.359
3	PV8T030	13.541	3.5775	26.652	7.0414
4	PV8T040	7.6258	2.0147	15.006	3.9645
<b>TUBOS CPVC EN T SCH 80 PARA TUBO CPVC SCH 80</b>					
1/2	CPV8T005	480.19	126.87	991.71	262.01
3/4	CPV8T007	257.72	68.090	545.14	144.03
1	CPV8T010	174.67	46.148	352.44	93.114
1-1/4	CPV8T012	83.390	22.032	177.18	46.812
1-1/2	CPV8T015	58.580	15.477	117.85	31.137
<b>MONTURAS PVC SCH 80 PARA TUBO PVC SCH 80</b>					
2	PV8S020	32.480	8.5812	66.739	17.633
2-1/2	PV8S025	21.833	5.7683	42.994	11.359
3	PV8S030	13.541	3.5775	26.652	7.0414
4	PV8S040	7.6258	2.0147	15.006	3.9645
6	PV8S060	4.1623	1.0997	8.3246	2.1994
8	PV8S080	2.3705	0.6263	5.0164	1.3253
10	PV8S100	1.5300	0.4042	3.0600	0.808
12	PV8S120	1.0600	0.2801	2.1600	0.571
<b>MONTURA PVC SCH 80 SOBRE TUBO PVC SCH 40</b>					
2	PV8S020	27.350	7.2259	54.700	14.452
2-1/2	PV8S025	18.874	4.9866	37.159	9.8175
3	PV8S030	12.638	3.3389	23.697	6.2608
4	PV8S040	6.7282	1.7776	13.456	3.5552
6	PV8S060	3.7297	0.9854	7.4594	1.9708
8	PV8S080	2.1527	0.5688	4.5292	1.1966
10	PV8S100	1.3500	0.3567	2.8000	0.740
12	PV8S120	0.9600	0.2536	1.9800	0.523
<b>MONTURAS DE PINZA PP PARA TUBO SCH 80 PP</b>					
10	PPS100	1.5300	0.4042	3.0600	0.808
12	PPS120	1.0600	0.2801	2.1600	0.571
<b>MONTURAS DE PINZA PP PARA TUBO SCH 40 DE PP</b>					
10	PPS100	1.3500	0.3567	2.8000	0.740
12	PPS120	0.9600	0.2536	1.9800	0.523









TUBO TAMANO (PULG.)	FITTING TYPE	515/8510-XX		2536/8512-XX	
		GAL. (EE.UU.)	LITROS	GAL. (EE.UU.)	LITROS
<b>TUBOS EN T DE ACERO COMÚN EN TUBO SCH 40</b>					
1/2	CS4T005	370.20	97.808	756.00	199.74
3/4	CS4T007	212.06	56.027	438.69	115.90
1	CS4T010	141.14	37.289	286.78	75.768
1-1/4	CS4T012	60.655	16.025	121.22	32.026
1-1/2	CS4T015	45.350	11.982	91.139	24.079
2	CS4T020	26.767	7.0717	54.468	14.391
<b>TUBOS EN T DE ACERO INOXIDABLE EN TUBO SCH 40</b>					
1/2	CR4T005	358.96	94.838	734.20	193.98
3/4	CR4T007	202.61	53.530	412.10	108.88
1	CR4T010	127.14	33.590	252.70	66.764
1-1/4	CR4T012	61.910	16.357	128.12	33.849
1-1/2	CR4T015	40.410	10.676	77.320	20.428
2	CR4T020	22.300	5.8917	45.780	12.095
<b>TUBOS EN T DE HIERRO GALVANIZADO EN TUBO SCH 40</b>					
1	IR4T010	104.54	27.619	213.01	56.277
1-1/4	IR4T012	62.979	16.639	127.75	33.751
1-1/2	IR4T015	46.688	12.335	94.401	24.941
2	IR4T020	29.459	7.7832	59.420	15.699
<b>TUBOS EN T DE BRONCE EN TUBO SCH 40</b>					
1	BR4T010	104.54	27.619	213.01	56.277
1-1/4	BR4T012	62.979	16.639	127.75	33.751
1-1/2	BR4T015	46.688	12.335	94.401	24.941
2	BR4T020	29.459	7.7832	59.420	15.699
<b>ENCAJES EN T DE COBRE EN TUBO DE COBRE SCH K</b>					
1/2	CUKT005	443.21	117.10	917.84	242.50
3/4	CUKT007	212.16	56.052	428.27	113.15
1	CUKT010	127.18	33.600	256.43	67.749
1-1/4	CUKT012	68.218	23.307	176.44	46.615
1-1/2	CUKT015	56.962	15.049	115.69	30.565
2	CUKT020	29.370	7.7595	63.385	16.746
<b>ENCAJES EN T DE COBRE EN TUBO DE COBRE SCH L</b>					
1/2	CUKT005	414.41	109.49	858.22	226.74
3/4	CUKT007	191.09	50.485	385.74	101.91
1	CUKT010	119.84	31.662	241.64	63.841
1-1/4	CUKT012	85.451	22.576	170.90	45.152
1-1/2	CUKT015	55.160	14.573	112.03	29.598
2	CUKT020	28.605	7.5575	61.74	16.310

TUBO TAMANO (PULG.)	FITTING TYPE	515/8510-XX		2536/8512-XX	
		GAL. (EE.UU.)	LITROS	GAL. (EE.UU.)	LITROS
<b>WELDOLETS DE ACERO INOXIDABLE EN TUBO SCH 40</b>					
2-1/2	CR4W025	18.800	4.9670	37.600	9.9339
3	CR4W030	12.170	3.2153	24.340	6.4306
4	CR4W040	6.9600	1.8388	13.920	3.6777
5	CR4W050	5.2600	1.3897	10.860	2.8692
6	CR4W060	3.6900	0.9749	7.5200	1.9868
8	CR4W080	2.1300	0.5627	4.3400	1.1466
10	CR4W100	1.3500	0.3567	2.7600	0.7292
12	CR4W120	0.9600	0.2536	1.9400	0.5125
<b>WELDOLETS DE ACERO INOXIDABLE EN TUBO SCH 40</b>					
2-1/2	CS4W025	18.800	4.9670	37.600	9.9339
3	CS4W030	12.170	3.2153	24.340	6.4306
4	CS4W040	6.9600	1.8388	13.920	3.6777
5	CS4W050	5.2600	1.3897	10.860	2.8692
6	CS4W060	3.6900	0.9749	7.5200	1.9868
8	CS4W080	2.1300	0.5627	4.3400	1.1466
10	CS4W100	1.3500	0.3567	2.7600	0.7292
12	CS4W120	0.9600	0.2536	1.9400	0.5125
<b>BRAZOLES DE COBRE/BRONCE EN TUBO SCH 40</b>					
2-1/2	BR4B025	18.800	4.9670	37.600	9.934
3	BR4B030	12.170	3.2153	24.340	6.431
4	BR4B040	6.9600	1.8388	13.920	3.678
5	BR4B050	5.2600	1.3897	10.860	2.869
6	BR4B060	3.6900	0.9749	7.5200	1.987
8	BR4B080	2.1300	0.5627	4.3400	1.147
10	BR4B100	1.3500	0.3567	2.7600	0.729
12	BR4B120	0.9600	0.2536	1.9400	0.513
<b>MONTURAS DE HIERRO SCH 80 EN TUBO SCH 80</b>					
2	IR8S020	32.360	8.5495	64.720	17.099
2-1/2	IR8S025	22.220	5.8705	42.480	11.223
3	IR8S030	13.420	3.5456	26.840	6.980
4	IR8S040	7.6600	2.0238	14.700	3.884
5	IR8S050	5.8600	1.5482	12.180	3.218
6	IR8S060	4.0900	1.0806	8.4400	2.230
8	IR8S080	2.3300	0.6156	4.9000	1.295
10	IR8S100	1.5300	0.4042	3.0600	0.808
12	IR8S120	1.0600	0.2801	2.1600	0.571
<b>MONTURA DE HIERRO SCH 80 EN TUBO SCH 40</b>					
2	IR8S020	26.820	7.0859	53.640	14.172
2-1/2	IR8S025	18.800	4.9670	37.600	9.934
3	IR8S030	11.990	3.1678	23.220	6.135
4	IR8S040	6.8500	1.8098	13.260	3.503
5	IR8S050	5.3300	1.4082	11.040	2.917
6	IR8S060	3.7600	0.9934	7.2400	1.913
8	IR8S080	2.1300	0.5627	4.4000	1.162
10	IR8S100	1.3500	0.3567	2.8000	0.740
12	IR8S120	0.9600	0.2536	1.9800	0.523

## Tubos DIN, Factores K

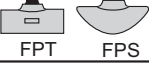
TUBO TAMANO (PULG.)	FITTING TYPE	515/8510-XX		2536/8512-XX		CODE
		GAL. (EE.UU.)	LITROS	GAL. (EE.UU.)	LITROS	
<b>ENCAJES DE POLIPROPILENO (DINISO, BS Y ANSI)</b>						
DN 15	PPMT005	481.55	127.23	952.87	251.75	198.150.522
DN 20	PPMT007	277.09	73.207	563.10	148.77	198.150.523
DN 25	PPMT010	141.18	37.300	291.60	77.042	198.150.524
DN 32	PPMT012	83.540	22.071	169.22	44.709	198.150.525
DN 40	PPMT015	51.265	13.544	103.90	27.450	198.150.526
DN 50	PPMT020	29.596	7.8193	60.789	16.060	198.150.527
DN 65	PPMT025	20.658	5.4579	41.498	10.964	198.150.560
DN 80	PPMT030	13.330	3.5218	26.786	7.0769	198.150.561
DN 100	PPMT040	8.7077	2.3006	17.415	4.6011	198.150.562
DN 125	PPMT050	5.0667	1.3386	10.168	2.6864	198.150.563
DN 150	PPMT060	3.6892	0.9747	7.3119	1.9318	198.150.564
DN 200	PPMT080	2.0398	0.5389	3.9946	1.0554	198.150.565
<b>ENCAJES PVDF (DINISO, BS Y ANSI)</b>						
DN 15	SFMT005	420.87	111.19	827.26	218.56	198.150.529
DN 20	SFMT007	228.15	60.277	489.87	129.42	198.150.530
DN 25	SFMT010	136.70	36.116	283.55	74.915	198.150.531
DN 32	SFMT012	79.294	20.950	158.59	41.899	198.150.532
DN 40	SFMT015	43.490	11.490	86.980	22.980	198.150.533
DN 50	SFMT020	25.908	6.8450	50.385	13.312	198.150.534
DN 65	SFMT025	18.067	4.7732	36.133	9.5465	198.150.571
DN 80	SFMT030	12.357	3.2648	24.715	6.5297	198.150.572
DN 100	SFMT040	8.0599	2.1294	16.120	4.2589	198.150.573
DN 125	SFMT050	4.4312	1.1707	8.8624	2.3415	198.150.574
DN 150	SFMT060	3.2271	0.8526	6.4543	1.7052	198.150.575
DN 200	SFMT080	2.0360	0.5379	4.0720	1.0758	198.150.576
<b>ENCAJES PVC (DINISO) - EUROPA SOLAMENTE</b>						
DN 15	PVMT005	486.18	128.45	972.37	256.90	198.150.480
DN 20	PVMT007	242.85	64.160	485.69	128.32	198.150.481
DN 25	PVMT010	148.64	39.270	297.274	78.540	198.150.482
DN 32	PVMT012	85				

## 9. Piezas de Unión Signet

Tipo	Descripción	Tipo	Descripción
Uniones en "t" plásticas 	<ul style="list-style-type: none"> <li>• Versiones de 0.5 a 4 pulg.</li> <li>• PVC o CPVC</li> </ul>	Uniones en "t" roscadas de acero al carbono y acero inoxidable 	<ul style="list-style-type: none"> <li>• Versiones de 0.5 a 2 pulg.</li> <li>• Se instala en extremos de tuberías roscadas</li> </ul>
Monturas de PVC engomadas 	<ul style="list-style-type: none"> <li>• Disponibles cénicamente en tamaños de 10 y 12 pulg.</li> <li>• Haga un orificio de 2-1/2 pulg. en la tubería.</li> <li>• Se fijan en su sitio con un cemento disolvente</li> </ul>	Weldolets soldados de acero al carbono y acero inoxidable 	<ul style="list-style-type: none"> <li>• 2 a 4 pulg.: haga un orificio de 1-7/16 pulg. en la tubería</li> <li>• Por encima de 4 pulg.: haga un orificio de 2-1/8 pulg. en la tubería.</li> <li>• Si desea más información, véase la sección 5</li> </ul>
Monturas de PVC 	<ul style="list-style-type: none"> <li>• 2 a 4 pulg.: haga un orificio de 1-7/16 pulg. en la tubería</li> <li>• 6 a 8 pulg.: haga un orificio de 2-1/8 pulg. en la tubería</li> </ul>	Monturas y uniones en "t" de fibra de vidrio 	<ul style="list-style-type: none"> <li>• Encaje de PVDF, 1.5 a 8 pulg.</li> <li>• &gt; Encaje de PVC, 8 pulg.</li> <li>• De 12 a 36 pulg.: pedido especial</li> </ul>
Monturas de pinza de PP 	<ul style="list-style-type: none"> <li>• Disponibles cénicamente en tamaños de 10 y 12 pulg.</li> <li>• Haga un orificio de 2-1/8 pulg. en la tubería.</li> </ul>	Accesorio de oblea mátrico 	<ul style="list-style-type: none"> <li>• Para tuberías DN 65 a 200 mm</li> <li>• PP o PVDF</li> </ul>
Monturas con flejes de hierro 	<ul style="list-style-type: none"> <li>• 2 a 4 pulg.: haga un orificio de 1-7/16 pulg. en la tubería</li> <li>• Por encima de 4 pulg.: haga un orificio de 2-1/8 pulg. en la tubería.</li> <li>• Por encima de 12 pulg.: pedido especial</li> </ul>	Accesorio de unión mátrico 	<ul style="list-style-type: none"> <li>• Para tuberías DN 15 a 50 mm</li> <li>• PP o PVDF</li> </ul>

515/8510-XX Información para pedidos		2536/8512-XX Información para pedidos		Descripción del producto
Numero de Parte	Codigo	Numero de Parte	Codigo	
P51530-P0	198 801 620	3-2536-P0	198 840 143	Sensor, polipropileno, pasador del rotor de titanio, rotor de PVDF(negro), tubo de ½ a 4 pulg.
P51530-P1	198 801 621	3-2536-P1	198 840 144	Sensor, polipropileno, pasador del rotor de titanio, rotor de PVDF(negro), tubo de 5 a 8 pulg.
P51530-P2	198 801 622	3-2536-P2	198 840 145	Sensor, polipropileno, pasador del rotor de titanio, rotor de PVDF(negro), tubo de 10 a 36 pulg.
P51530-P3	198 840 310	3-2536-P3	159 000 758	Sensor, Wet-Tap, polipropileno, pasador del rotor de titanio, rotor de PVDF(negro), tubo de ½ a 4 pulg.
P51530-P4	198 840 311	3-2536-P4	159 000 759	Sensor, Wet-Tap, polipropileno, pasador del rotor de titanio, rotor de PVDF(negro), tubo de 5 a 8 pulg.
P51530-P5	198 840 312	3-2536-P5	159 000 760	Sensor, Wet-Tap, polipropileno, pasador del rotor de titanio, rotor de PVDF(negro), tubo de 10 a 36 pulg.
P51530-V0	198 801 623	3-2536-V0	198 840 146	Sensor, PVDF(natural), pasador del rotor de Hastelloy, rotor de PVDF(natural), tubo de ½ a 4 pulg.
P51530-V1	198 801 624	3-2536-V1	198 840 147	Sensor, PVDF(natural), pasador del rotor de Hastelloy, rotor de PVDF(natural), tubo de 5 a 8 pulg.
P51530-V2	198 801 625	N/A	N/A	Sensor, PVDF(natural), pasador del rotor de Hastelloy, rotor de PVDF(natural), tubo de 10 a 36 pulg.
P51530-T0	198 801 663	3-2536-T0	198 840 149	Sensor, PVDF(nat.), PVDF(nat.) pasador del rotor, rotor de PVDF(nat.), tubo de ½ a 4 pulg.
P51530-T1	198 801 664	N/A	N/A	Sensor, PVDF(nat.), PVDF(nat.) pasador del rotor, rotor de PVDF(nat.), tubo de 5 a 8 pulg.
3-8510-P0	198 864 504	3-8512-P0	198 864 513	Sensor, integral, polipropileno, pasador del rotor de titanio, rotor de PVDF(negro), tubo de ½ a 4 pulg.
3-8510-P1	198 864 505	3-8512-P1	198 864 514	Sensor, integral, polipropileno, pasador del rotor de titanio, rotor de PVDF(negro), tubo de 5 a 8 pulg.
3-8510-T0	159 000 622	3-8512-T0	198 864 518	Sensor, integral, PVDF(nat.), pasador del rotor de Hastelloy, rotor de PVDF(nat.), tubo de ½ a 4 pulg.
3-8510-V0	198 864 506	3-8512-V0	198 864 516	Sensor, integral, PVDF(nat.), PVDF(nat.) pasador del rotor, rotor de PVDF(nat.), tubo de ½ a 4 pulg.
3519/515-P3	159 000 819	3519/2536-P3	159 000 822	Conjunto de sensor y Wet-Tap, polipropileno, pasador del rotor de titanio, rotor de PVDF(negro), tubo de ½ a 4 pulg.
3519/515-P4	159 000 820	3519/2536-P4	159 000 823	Conjunto de sensor y Wet-Tap, polipropileno, pasador del rotor de titanio, rotor de PVDF(negro), tubo de 5 a 8 pulg.
3519/515-P5	159 000 821	3519/2536-P5	159 000 824	Conjunto de sensor y Wet-Tap, polipropileno, pasador del rotor de titanio, rotor de PVDF(negro), tubo de 10 a 36 pulg.
<b>Accesorios</b>				
M1538-2	198 801 181	3-2536.320-1	198 820 052	Rotor, PVDF negro
P51547-3	159 000 474	3-2536.320-2	159 000 272	Rotor, PVDF natural
M1538-4	198 820 018	3-2536.320-3	159 000 273	Rotor, Tefzel®
P51550-3	198 820 043	3-2536.321	198 820 054	Rotor y pasador, PVDF natural
3-0515.322-1	198 820 059	3-2536.322-1	198 820 056	Rotor con manguito, PVDF negro
3-0515.322-2	198 820 060	3-2536.322-2	198 820 057	Rotor con manguito, PVDF natural
3-0515.322-3	198 820 017	3-2536.322-3	198 820 058	Rotor con manguito, Tefzel®
M1546-1	198 801 182	M1546-1	198 801 182	Pasador del rotor, titanio
M1546-2	198 801 183	M1546-2	198 801 183	Pasador del rotor, Hastelloy-C
M1546-3	198 820 014	M1546-3	198 820 014	Pasador del rotor, tantalio
M1546-4	198 820 015	M1546-4	198 820 015	Pasador del rotor, acero inoxidable
P51545	198 820 016	P51545	198 820 016	Pasador del rotor, cerámica
1220-0021	198 801 186	1220-0021	198 801 186	Junta tórica (sello "O"), FPM
1224-0021	198 820 006	1224-0021	198 820 006	Junta tórica (sello "O"), EPDM
1228-0021	198 820 007	1228-0021	198 820 007	Junta tórica (sello "O"), FFKM
P31536	198 840 201	P31536	198 840 201	Tapón del sensor, Polypro
P31536-1	198 840 202	P31536-1	198 840 202	Tapón del sensor, PVDF métrico
P31536-2	159 000 649	P31536-2	159 000 649	Tapón del sensor, PVDF
P31542	198 801 630	P31542	198 801 630	Tapa del sensor, rojo (para utilizarse con el modelo 515)
---	---	P31542-3	159 000 464	Tapa del sensor, azul (para utilizarse con el modelo 2536)
P31934	159 000 466	P31934	159 000 466	Tapa del conducto
P51589	159 000 476	P51589	159 000 476	Kit de adaptador del conducto
5523-0222	159 000 392	5523-0222	159 000 392	Cable (por pie), blindado trenzado de dos conductores (22 AWG)

**+GF+**

George Fischer Signet, Inc. 3401 Aerojet Avenue, El Monte, CA 91731-2882 U.S.A. • Tel. (626) 571-2770 • Fax (626) 573-2057  
For Worldwide Sales and Service, visit our website: [www.gfsignet.com](http://www.gfsignet.com) • Or call (in the U.S.): (800) 854-4090

